

DMS - Bombas de multi uso

As séries DMS / DMSA / DMSD / DMSR são bombas portáteis monofásicas submersíveis. O agitador montado na ponta do eixo evita o bloqueio de ar que tende a ocorrer em bombas de vórtice ou semivórtex. * O suporte feito de borracha / resina protege a superfície do piso contra arranhões. A série DMSA com um único interruptor de flutuação reduz o consumo de energia e aumenta a vida útil.

A bomba DMSD é equipada com um agitador de ferro fundido com alto cromo que auxilia na sucção suave das matérias sedimentadas. A bomba DMSR pode começar a bombear se houver água com seu nível de 5 mm ou mais e pode continuar bombeando até que o nível de água desça para 1 mm. Além disso, a direção de descarga é selecionável entre vertical e inclinada, o que evita dobrar ou dobrar a mangueira de descarga.

* excluindo DMSR



Modelo		Descarga mm	Potência kW	Fase	Tipo de Partida	Passagem de Sólidos mm	Peso kg	Comprimento do Cabo m
DMS	50DMS6.4S	50	0.4	Monofásica	Capacitor de partida	7	11.3	5
	50DMS6.75S	50	0.75		Capacitor de partida	7	16.4	5
	80DMS6.75S	80	0.75		Capacitor de partida	7	16.8	5
DMSA -Automático-	50DMSA6.4S	50	0.4		Capacitor de partida	7	11.3	5
	50DMSA6.75S	50	0.75		Capacitor de partida	7	16.4	5
	80DMSA6.75S	80	0.75		Capacitor de partida	7	16.8	5
DMSD -Polpa-	50DMSD6.55S	50	0.55		Capacitor de partida	9	14	5
DMSR -Resíduos-	50DMSR6.4S	50	0.4		Capacitor de partida	3	10.8	5

- Acoplamento macho roscado para conexão de tubo disponível mediante solicitação especial
- Pesos excluindo cabo

Curvas de Desempenho

Os modelos padrão e automático têm desempenho idêntico.

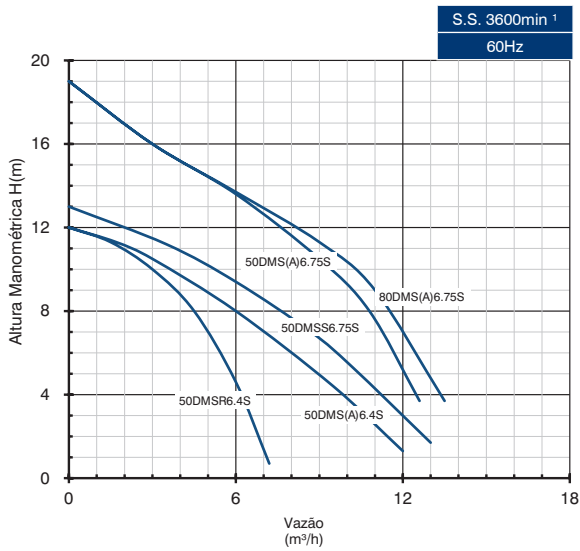

Modelo	Ponto de Curva						
	Vazão m ³ /h	0	1,5	3	4,5	6	7,2
50DMSR6.4S	Altura (m)	12	11,3	10	8	4,6	0,7
	Vazão m ³ /h	0	1,7	3	6	9,5	12
50DMS(A)6.4S	Altura (m)	12	11,3	10,5	8	4,4	1,3
	Vazão m ³ /h	0	3,5	6	8,7	10,2	13
50DMSD6.55S	Altura (m)	13	11,2	9,4	7	5,3	1,7
	Vazão m ³ /h	0	3	6	9	10,8	12,6
50DMS(A)6.75S	Altura (m)	19	16	13,6	10,5	8	3,7
	Vazão m ³ /h	0	3	6	9	11	13,5
80DMS(A)6.75S	Altura (m)	19	16	13,7	11,3	9	3,7

Dimensões

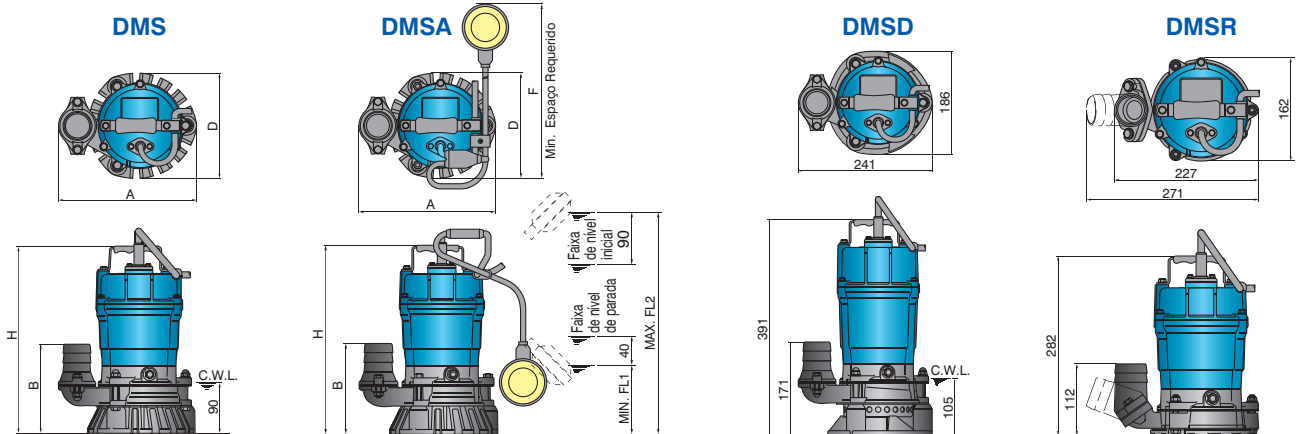

Unit: mm

Modelo	A	B	D	H	F	FL1	FL2
50DMS6.4S	241	158	184	328	-	-	-
50DMS6.75S / 80DMS6.75S	285	218	184	394	-	-	-
50DMSA6.4S	241	158	184	328	340	120	385
50DMSA6.75S/80DMSA6.75S	285	218	184	394	370	150	475

Operação Automática (DMSA)

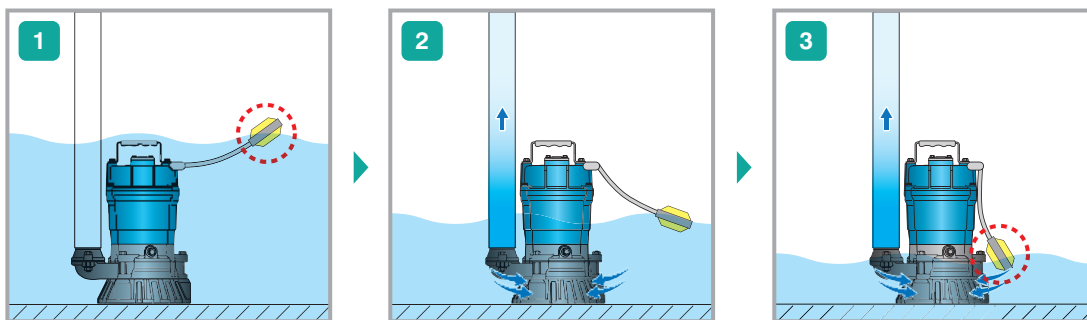

1 A bomba começa a funcionar quando o nível da água sobe para um nível predefinido.

2 A bomba continua funcionando enquanto o interruptor de flutuação permanece ligado.

3 Quando o nível de água desce ao nível predefinido, a bomba para de funcionar.

O processo é repetido.